

CONDICIONES DE USO

Este bricobarco es propiedad de Nautica Seymo tiene todos los derechos sobre las imágenes, textos, y esquemas.

Este bricobarco está disponible para uso particular y licencia concedida por Nautica Seymo

Nº 23657891©

Queda absolutamente prohibida su venta, reproducción o distribución para su venta posterior. Se prohíbe cualquier reproducción o distribución total o parcial no autorizada de estos bricobarcos, como el uso de información referente a la web con fines comerciales sin la previa autorización. Su incumplimiento conlleva las responsabilidades civiles y/o penales correspondientes y podrá dar lugar a que se insten las acciones judiciales pertinentes en Derecho.

ARRANQUE DE EMERGENCIA CUANDO FALLA LA BATERIA DE MOTOR

En este brico trataremos de arrancar el motor cuando la batería de motor falle
Podemos utilizar tres formas para hacerlo

1º Instalar un puente antes de que ocurra la avería entre la batería de servicio y la de motor accionando el interruptor podremos arrancar el motor con la batería de servicio

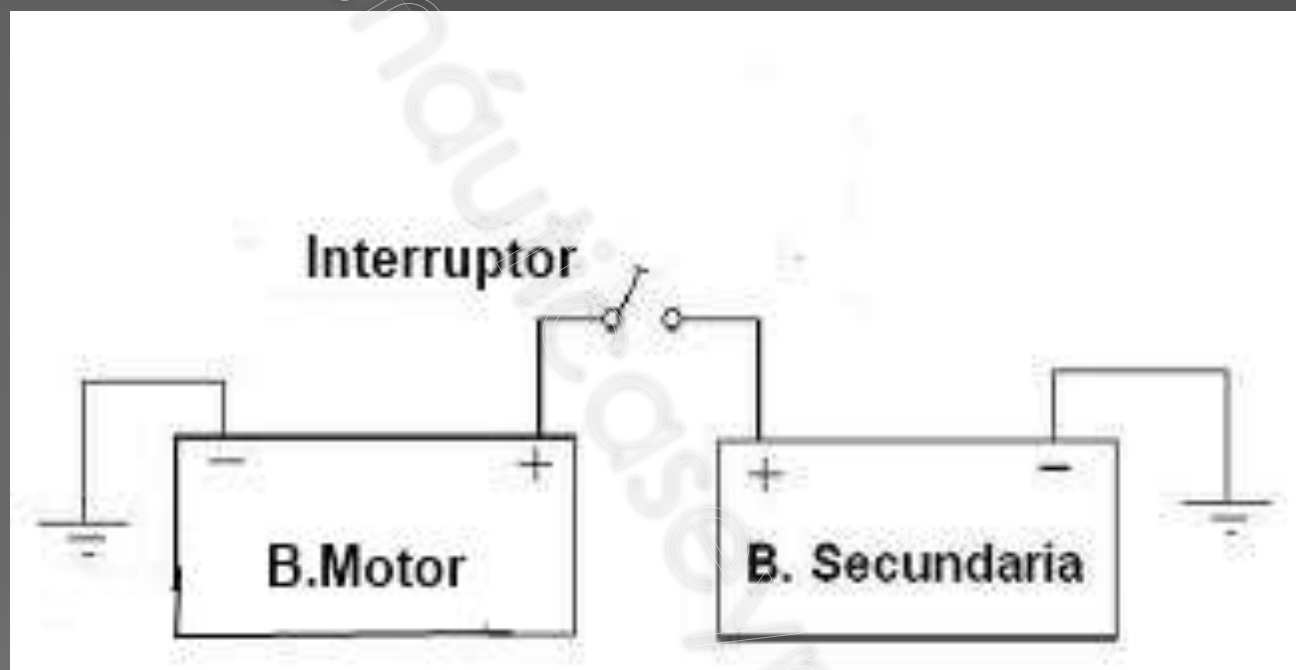

En el esquema sinóptico vemos el interruptor y conexión entre las baterías

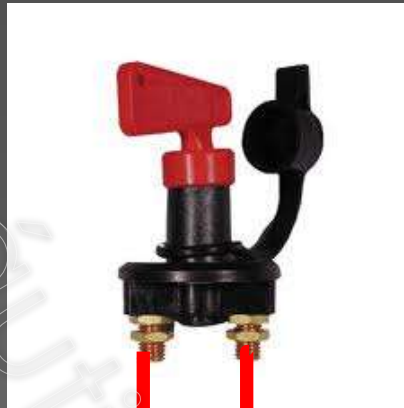

Bateria motor



Bateria de servicio

Una vez arrancado el motor volveremos el interruptor a su posición de desconectado

2º si no disponemos del puente hecho con anterioridad

Llevar una pinza de vehículo y cuando ocurra la avería conectarla de la siguiente forma

Entre los dos positivos de la batería de motor y servicio
En el negativo no hace falta colocar pinza
Porque todas las baterías están unidas por los polos negativos



Una vez conectada la pinza arrancaremos y des pues des conectaremos la pinza

3° Conectar un arrancador de vehículos la pinza roja al positivo y la pinza negra al negativo
(Mantener el arrancador siempre cargado)



Una vez conectadas la pinzas arrancaremos y des pues desconectaremos las pinzas

ATENCIÓN!

Este brico tiene muchas variantes, en cuanto a material y montaje, por lo que Nauticaseymo no se hace responsable de cualquier posible incidente que se produzca en el proceso de instalación o uso.

<http://www.seymonautica.com>

[VOLVER A BRICOBARCOS](#)

[VOLVER AL PRINCIPIO](#)