

Descripción:

Alarma para sentina que le avisará visual y acústicamente cuando su bomba de sentina empiece a achicar.

Características:

Apta para redes de 12 V o 24 V.

LED rojo: visualizador de alarma activada

Buzzer: altavoz especial de aviso acústico

Interruptor independiente: conectar/desconectar alarma (Su bomba de achique seguirá funcionando en ambos casos)

Desconectador inteligente: La alarma deja de consumir energía en reposo, tan sólo se conecta cuando salta el aviso

Instalación

Se conecta directamente en paralelo con la bomba de achique.

Dimensiones:

Altura x Anchura x

Profundidad: 70 x 70 x 27 mm

**English****Description:**

Bilge alarm alerts you visually and acoustically when your bilge pump begins to shrink.

Characteristics:

Suitable for networks 12 V or 24 V.

Red LED: alarm on display

Buzzer: Special speaker beep

Independent switch: connect / disconnect alarm (Your bilge pump continue to operate in both cases)

Intelligent disconnect:

The alarm stops consuming energy at rest, only connected when it jumps notice

installation

It is connected directly in parallel with the bilge pump.

Dimensions:

Height x Width x Depth: 70 x 70 x 27 mm

Frances**Description:**

Alarme Bilge vous avertit visuellement et acoustiquement lorsque votre pompe de cale commence à se rétrécir.

caractéristiques:

Convient pour les réseaux 12 V ou 24 V.

LED rouge: alarme sur l'affichage

Buzzer: bip du haut-parleur spécial interrupteur indépendant:

connexion / déconnexion d'alarme (Votre pompe de cale continuer à fonctionner dans les deux cas)

déconnexion intelligente: L'alarme cesse de consommer de l'énergie au repos, seulement relié quand il saute préavis

installation

Il est directement relié en parallèle avec la pompe de vidange.

dimensions:

Hauteur x Largeur x Profondeur: 70 x 70 x 27 mm

**Deutsch****Beschreibung:**

Bilge Alarm warnt optisch und akustisch, wenn Ihr Bilgenpumpe zu schrumpfen beginnt.

Merkmale:

Geeignet für Netzwerke 12 V oder 24 V.

Rote LED: Alarm auf dem Display

Summer: Spezielle Lautsprecher Signalton

Unabhängige Schalter: Verbinden / Trennen

Alarm (Ihr Bilgenpumpe weiterhin in beiden Fällen zu arbeiten)

Intelligent trennen: Der Alarm stoppt Energie in Ruhe aufwendig, verbunden nur, wenn sie eine Anzeige springt

Installation

Es wird direkt in parallel mit der Bilgenpumpe verbunden.

Abmessungen:

Höhe x Breite x Tiefe: 70 x 70 x 27 mm

GARANTÍA

Nuestros productos están garantizados contra cualquier defecto de fabricación o fallo de materiales por un periodo de 2 AÑOS desde la fecha de su adquisición.

En caso de observar algún defecto o avería en la utilización normal del producto durante el periodo de garantía Contactar con el proveedor.

no podrá ser aplicada en caso de uso indebido, conexiónado o manipulación erróneos por parte del comprador.

El alcance de esta garantía se limita a la reparación del aparato declinando el fabricante cualquier otra responsabilidad que pudiera reclamársele por incidencias o daños producidos a causa del mal funcionamiento del producto.

Instalación

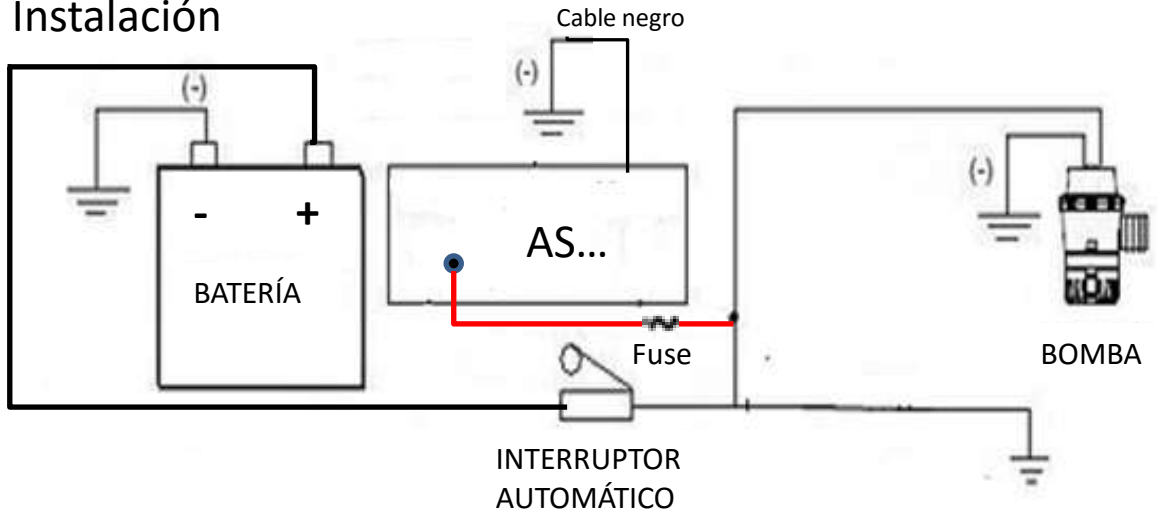

Instalación

